

HC-1200 típusú kamrás, konvejpályás szemcse szórógép



Alkalmazás

A HC-1200 típusú szemcse szórógépet öntvények, kovácsolt alkatrészek és kisebb hegesztett szerkezetek felületének tisztítására fejlesztettük ki.

Műszaki leírás

A gép kettő darab ABR-D400 típusú szórófejjel van felszerelve. Ezek úgy vannak elrendezve, hogy különböző párhuzamos síkokban szórjanak, ezzel a munkadarab-köteg teljes felületén tökéletes szóró-tisztítási hatást érjenek el.

A szórófejek gravitációs szóróanyag hozzáféréstük, mechanikus előgyorsítóval, ablakos beömlő tölcserrel és kettő tárcsa-fél közé ekelt 8 db szórólappal rendelkeznek; így biztosítható a kiszórt szóróanyag szórási sugár irányának pontos beállíthatósága.

A tisztítandó munkadarabokat kézzel mozgatott konvejpályákra akasztják, a munkadarab csokrot a szóró kamra közepére, szórási pozícióba vonsozzák. A zárt bejárati ajtó mögötti tisztítási ciklus alatt munkadarab függeszték folyamatosan forog a turbinák előtt.

A géppel kettő darab függesztéket szállítunk, melyek az Y-alakú konvejpályára helyezhetők úgy, hogy a munkadarabok az egyik cserélhetőek, miközben a másik függeszték tisztítási ideje telik. A kamra aktív szóróanyag sugárnak kitett belső felületeit magasan kopásálló mangán-acél lemez burkolat védi, az egyéb felületeket vastag kopásálló gumival burkoljuk.

A szórás csak zárt ajtók mellett lesz lehetséges; az ajtók egyúttal hatékony védelmet is nyújtanak szemcse kipattanás ellen. A szóróanyag folyamatos és zárt recirkulációját csigával felszerelt gyűjtőgarat, serleges elevátor, szívott rendszerű szóróanyag tisztító egység (szélfajtázó), adagoló rendszer és a turbinák biztosítják.

Optimális tisztító hatás elérése érdekében a kiszórt szóróanyag mennyisége és a szórási irány pontosan beállítható.

Szórás után a kész munkadarab csokrot az ajtó kinyitása után a kamrából kézzel kihúzzák és helyére a már korábban összekészített új töltet kerülhet.

A szemcse-szórás során keletkezett por elszívására és leválasztására APSZ-6 típusú patronos porleválasztó gépet szállítunk ventilátorral és a szükséges légcatornákkal kompletten.

A gép funkcióinak vezérlésére egy központi vezérlő- és motorindító szekrényt szállítunk.

A gép rendes működtetése automatikus üzemmódban történik, mindenesetre—szerviz célokra—kézi működtetési lehetőség is rendelkezésre áll.

Szóráskép

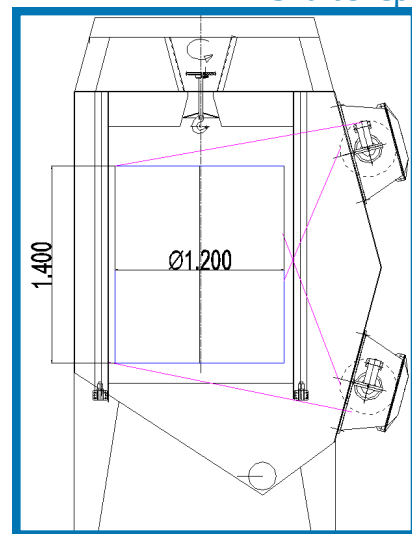

HC-1200



Management System
ISO 9001:2015



www.tuv.com
ID 9105014882

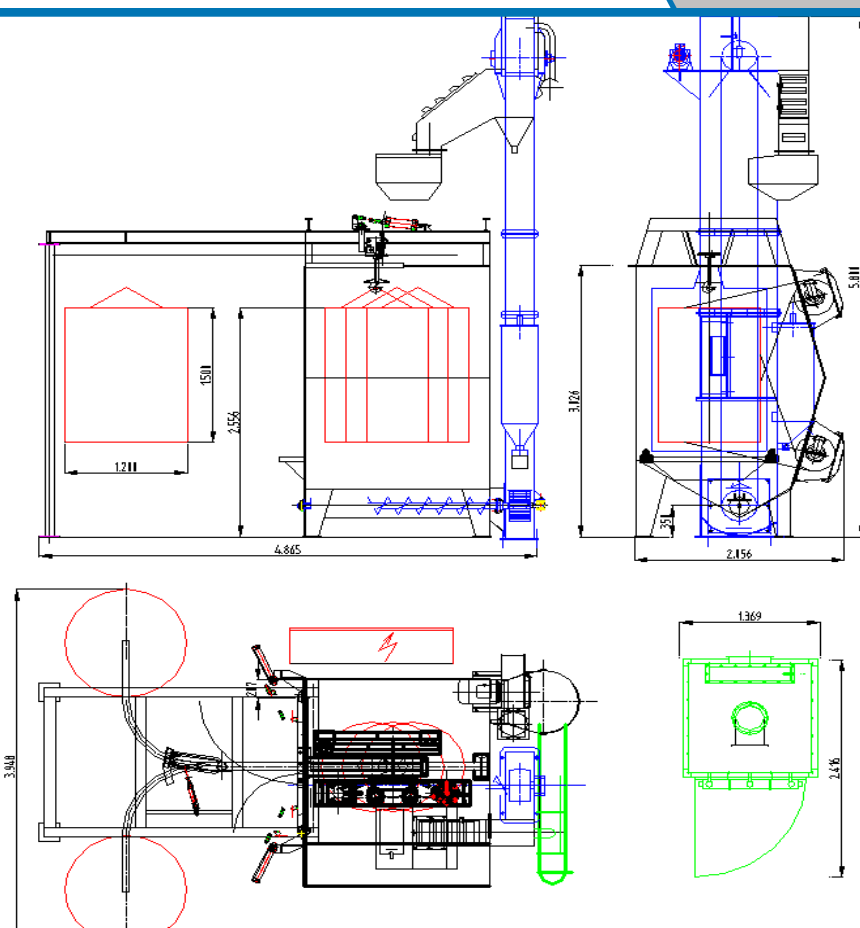

Műszaki adatok

Munkadarab függeszték elméleti befoglaló méretei:				
	Magasság	mm	1500	
	Átmérő	mm	1200	
Szórófejek:	Száma	db	2	
	Típusa		ABR-D400	
	Szóró kerék átmérő	mm	400	
	Szóró kerék fordulatszám	f/p	2400	
	Szóróanyag kiszórás	kg/min/ szórófej	180	
	Szórófej motor teljesítmény	kW	11/szórófej	
Konveyor:	Terhelhetőség	kg/függeszték	500	
Betápok:	Elektromos	Gép	kW	25
		Elszívás	kW	7,5
	Sűrített levegő	Nyomás	bar	6
		Teljesítmény	m ³ /h	6
Szóróanyag töltet:		kg	1500	
Javasolt szóróanyag szemcseméret:		mm	0,4-1,2	
Elszívó ventilátor teljesítmény:		m ³ /h	5000	
Elektromos adatok:	Feszültség	V	3 x 400	
	Vezérlő feszültség	V	220	
	Ciklus	Hz	50	