

CM-2000 típusú kamrás, konvektor pályás szemcse szórógép



Alkalmazás

A CM-2000 típusú átmenő rendszerű szemcse szóró gépet öntvények, kovácsoló alkatrészek és kisebb hegesztett szerkezetek felületének tisztítására fejlesztettük ki.

Műszaki leírás

A gép négy darab ABR-400 típusú szórófejjel van felszerelve.

Ezek úgy vannak elrendezve, hogy különböző párhuzamos síkokban szórjanak, ezzel a munkadarab-köteg teljes felületén tökéletes szóró-tisztítási hatást érjenek el.

A szórófejek gravitációs szóróanyag hozzávezetésűek, mechanikus előgyorsítóval, ablakos beömlő tölcserrel és 8 db szórólappal rendelkeznek; így biztosítható a kiszórt szóróanyag szórási sugár irányának pontos beállíthatósága.

A tisztítandó munkadarabokat gépi mozgatású konvektor függesztékre akasztják, amely a munkadarab csokrot a szóró kamra közepére, szórási pozícióba vonsozolja. A zárt ajtók mögötti tisztítási ciklus alatt munkadarab függeszték folyamatosan forog a turbinák előtt.

A szórás végeztével a tiszta munkadarab függeszték a kijárat oldalán elhagyja a szóró teret, míg a bejárat kapun a következő függeszték a szórási pozícióba kerül. A szóró kamra aktív szóróanyag sugárnak kitett belső felületeit magasan kopásálló mangán-acél lemez burkolat védi.

A szórás csak zárt ajtók mellett lehetséges, az ajtók egyúttal hatékony védelmet is nyújtanak szemcse kipattanás ellen. A szóróanyag folyamatos és zárt recirkulációját csigával felszerelt gyűjtőgarat, serleges elevátor, szívott rendszerű szóróanyag tisztító egység (szélfajtázó), adagoló rendszer és a turbinák biztosítják.

Optimális tisztító hatás elérése érdekében a kiszórt szóróanyag mennyisége és a szórási irány pontosan beállítható.

A konvektor pályája nyomvonalra a vevő igényeinek megfelelően alakítható.

A szemcse szórás során keletkezett por elszívására és leválasztására patronos porleválasztó berendezést szállítunk ventilátorral és a szükséges légcatornákkal komplett.

A gép funkcióinak vezérlésére egy központi vezérlő- és motorindító szekrényt szállítunk.

A gép rendes működtetése automatikus üzemmódban történik, mindenestre—szerviz célokra—kézi működtetési lehetőség is rendelkezésre áll.

Szórás kép

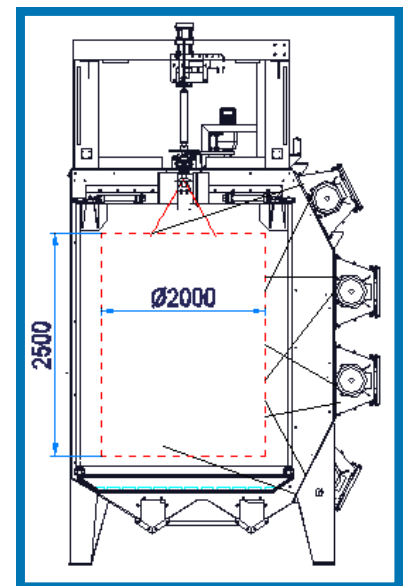

CM-2000



Méreterajz /CM -2000/

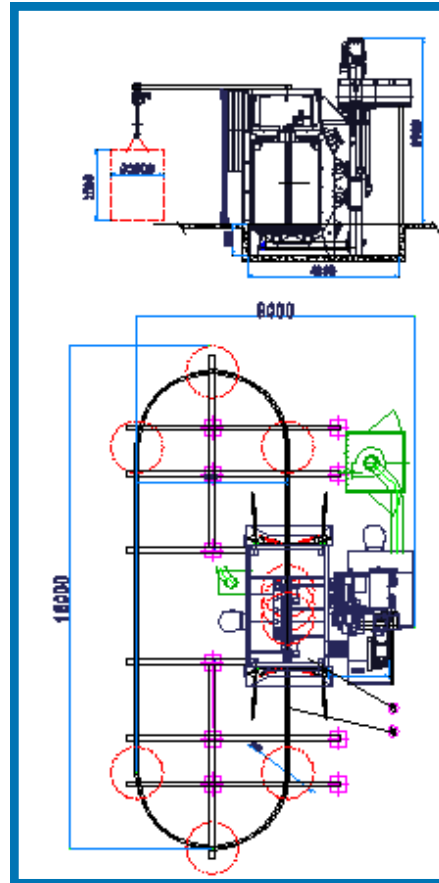

Műszaki adatok

Munkadarab függeszték elméleti befoglaló méretei:				
	Magasság	mm	2500	
	Átmérő	mm	2000	
Szórófejek:	Száma	db	4	
	Típusa		ABR-400	
	Szóró kerék átmérő	mm	400	
	Szóró kerék fordulatszám	f/p	2900	
	Szóróanyag kiszórás	kg/min/ szórófej	130	
	Szórófej motor teljesítmény	kW	7,5 /szórófej	
Konvejtör:	Terhelhetőség	kg/függeszték	2000	
Betápok:	Elektromos	Gép	kW	51
		Elszívás	kW	7,5
	Sűrített levegő	Nyomás	bar	6
		Teljesítmény	m ³ /h	10
Szóróanyag töltet:		kg	2400	
Javasolt szóróanyag szemcseméret:		mm	0,2-1,6	
Elszívó ventilátor teljesítmény:		m ³ /h	12000	
Elektromos adatok:	Feszültség	V	3 x 400	
	Vezérlő feszültség	V	110	
	Frekvencia	Hz	50	